

MITUSU

BIZKAIKO HAURRENTZAKO PROGRAMAZIO ESZENIKOA

PROGRAMACIÓN ESCÉNICA PARA NIÑOS Y NIÑAS DE BIZKAIA

Ciclo Tiempo Teatral 2023 *Antzerki Denboraldia*

Material Pedagogikoa

BALTASAR JAUNAREN ANIMALIAK

Dirulaguntzaileak / Patrocinan



Laguntzaileak / Colaboran

Asociada a / Bazkidea

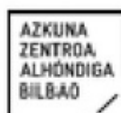

teatro
teloncillo

LOS ANIMALES
DE DON BALTASAR

CUADERNO DIDÁCTICO

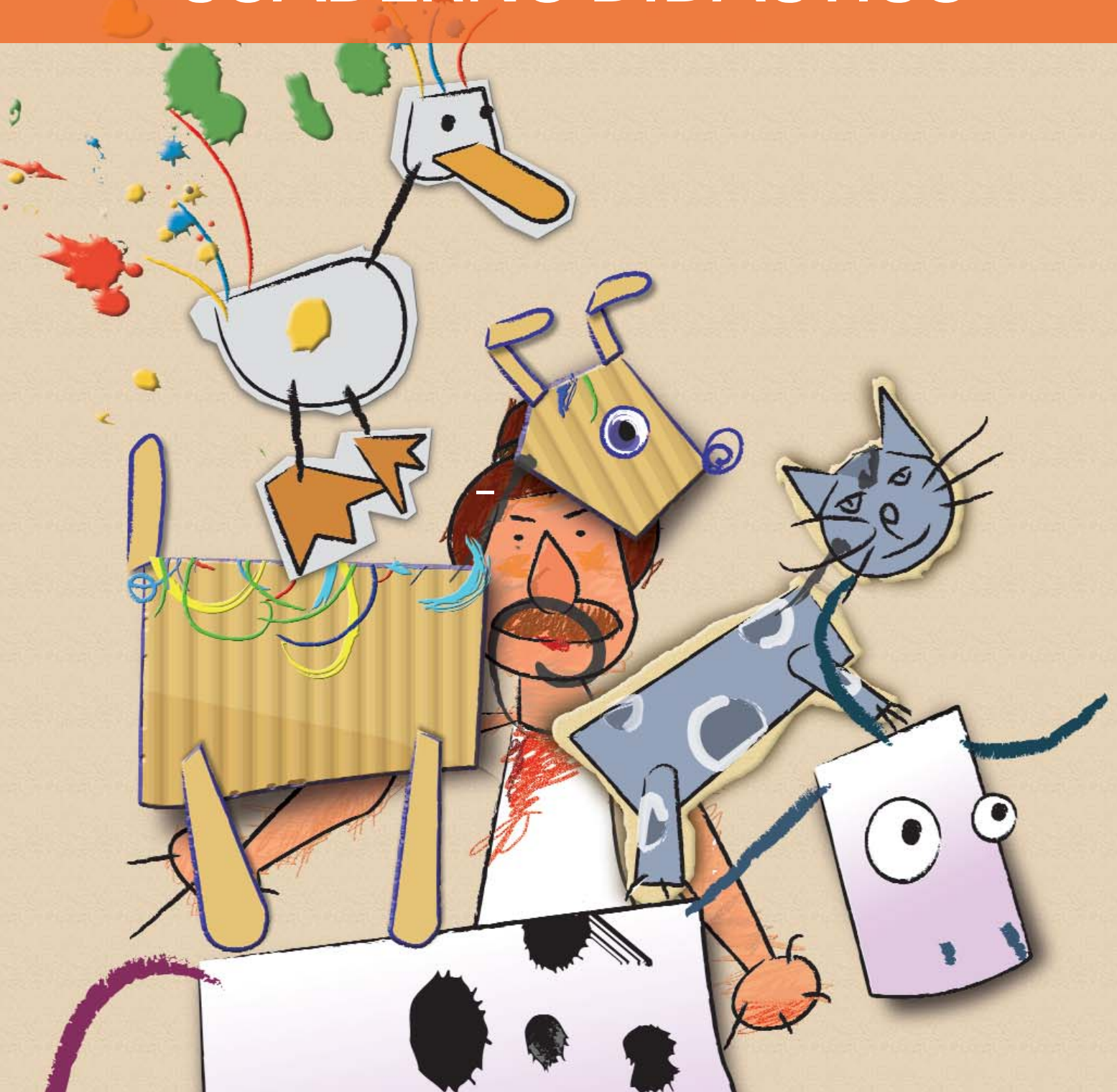



LOS ANIMALES DE DON BALTASAR

Sobre el cuento "*Fabula*" de Beatriz Actis

www.teloncillo.com | teloncillo@teloncillo.com



EL ABANICO
GRUP DE DIDÁCTICA DE TEATRE

Una propuesta lúdico-didáctica de:
El Abanico (Víctor Latorre, Francesc J. López, Mario Máñez y Pilar Martínez)

CUADERNO DEL PROFESOR

INTRODUCCIÓN

“La imaginación no es la mentira”
(Daniel Pennac “*Señores niños*”)

El presente cuaderno pretende dar al profesorado un instrumento de trabajo de manera que la asistencia al teatro sea para el alumnado una experiencia, a través de la que pueda adquirir conocimientos y desarrollar la capacidad de percepción y la creatividad.

Los animales de don Baltasar es una buena herramienta para conectar a los niños con el mundo de las artes, la reflexión y las emociones. Además, ofrece elementos para trabajar en la variedad de los lenguajes (especialmente los no verbales), la observación, los viajes como forma de descubrir la vida y, sobre todo, nos puede ayudar a descubrir “cosas”.

Las actividades que proponemos en este cuaderno están pensadas para realizar después de ver la obra de teatro, aprovechando el impacto motivador que supone para el alumnado la asistencia a una representación teatral. Con ellas, buscamos desarrollar la imaginación y la creatividad del espectador. Como las edades a las que va dirigida esta obra de teatro son muy diferentes, **será el profesor el encargado de seleccionarlas, dirigir las y adaptarlas a sus alumnos**. Así, por ejemplo, aquellas que son orales y, por lo tanto, más adecuadas a los alumnos de menos edad, pueden pasar a ser escritas para los alumnos mayores y al contrario.

Nos gustaría, también, recordar la importancia de saber escuchar bien y la necesidad de educar al espectador en el hecho de ir al teatro. Mediante el “Decálogo del buen espectador”, que aparece en el apartado **PREPARÁNDONOS PARA IR AL TEATRO**, queremos que el alumnado reflexione sobre el acto social que representa ir al teatro.



ÍNDICE

1.- DOCUMENTACIÓN

- 1.1.- Sinopsis.
- 1.2.- El espectáculo.
- 1.3.- La compañía.
- 1.4.- Ficha artística y técnica.
- 1.5.- Webs de interés.

2.- PREPARÁNDONOS PARA IR AL TEATRO

- 2.1.- El decálogo del buen espectador

3.- ACTIVIDADES PARA DESPUÉS DE LA REPRESENTACIÓN

- 3.1.-Cuento lo que he visto.
- 3.2.-Lo que más y lo que menos me gustó.
- 3.3.-Bla bla bla.
- 3.4.-Vamos a preguntarnos cosas sobre la obra de teatro que hemos visto.
- 3.5.-Una cinta no es sólo una cinta.
- 3.6.-El saludo.
- 3.7.-El semáforo y la circulación.
- 3.8.- La caja mágica.
- 3.9.-Yo soy D on Baltasar; tú el perro.
- 3.10.-Una fiesta de animales.

4.- PARA IR MÁS LEJOS

Vamos a hacer teatro

- Lectura de un texto con acompañamiento de sonidos.
- Improvisando aventuras



1. DOCUMENTACIÓN

1.1. Sinopsis.

Los animales de don Baltasar cuenta la historia de un hombre que se encuentra con un gato que muge, un perro que maúlla, una vaca que hace cua-cua y un pato que ladra y decide emprender un viaje con ellos.

1.2. El espectáculo.

Los animales de don Baltasar es un espectáculo sin palabras donde las onomatopeyas, las imágenes y la música son protagonistas. En cierto modo, la obra ratifica las conclusiones de Hugo Friedrich en sus estudios sobre la poesía moderna: "el sentido de dicha poesía se manifiesta, sobre todo, y entre otras razones, por la magia del lenguaje y la imaginación, en una esfera totalmente dominada por la sonoridad, que impresiona más profundamente que el contenido."

Es un espectáculo pensado para niños de 3 a 6 años, donde nos sumergimos en las temáticas que les atraen: el mundo de los animales, los medios de transporte, los colores, las letras... todo en un marco lleno de humor y de juego.

Hablaremos de la comunicación y de las mil maneras de hacer vínculos. De cómo, ante la ausencia de un idioma común, podemos llegar igualmente al corazón del otro. No en balde los estudiosos de la comunicación no verbal dicen que, cuando dos seres humanos se encuentran cara a cara, se comunican simultáneamente a muchos niveles, conscientes e inconscientes, y emplean para ello la mayoría de los sentidos. Y, luego, integran todas estas sensaciones mediante un sistema de descodificación, que algunas veces llamamos "el sexto sentido": la intuición.

Es una obra para pensar acerca de la identidad, de quiénes y cómo somos, y de la capacidad para mirarnos y mirar a los demás.

1.3. La compañía. .

El nacimiento de **Teloncillo** como compañía de teatro data de 1975. Por aquel entonces Teloncillo diversifica su trabajo, por una parte con montajes para adultos como *El Retablo del Flautista* de Jordi Teixedor, *El Hombre y La Mosca* de José Ruibal, *Misterio Bufo* de Maia-kosky, *La Playa* de Severo Sarduy o *La Ganchitud* de Joan Brossa. Y por otra, producciones teatrales dirigidas a los niños: " *Ensalada de Bandidos*", " *América no existe y otros cuentos chinos*" o " *Juanbobo*".

Desde tiempos más recientes, es decir desde 1996, **Teloncillo** sólo cuenta con espectáculos para niños y público familiar en su repertorio. Todos ellos dirigidos a distintas edades y ciclos, tocando distintos temas y utilizando diferentes técnicas teatrales e incorporando música y canciones en directo en algunos de los montajes y en otros sólo con texto y trabajo actoral.

1.4. Ficha artística y técnica.

Dramaturgia y Dirección: **Claudio Hochman**
sobre el cuento *"Fábula"* de **Beatriz Actis**
Elenco: **Silvia Martín, Juan Luís Sara y Javier Carballo**

Diseño de escenografía y vestuario: **Isidro Alonso**
Realización de escenografía: **DYCAE**
Diseño gráfico: **Ideacrónica**
Diseño de iluminación: **Carmen San Román/Platea Espectáculos**
Música: **Bill Frisell, Steve Turre y Carl Orff**
Ayudante de dirección: **Ángel Sánchez**
Producción y vestuario: **Ana Gallego**
Distribución: **Valle Sara Nieto**
Administración: **Marta Pérez Madera**

Aforo recomendado: **200/300 espectadores.**

Formato: **Medio.**

Edades recomendadas: **Niños de 3 a 6 años, público escolar y familiar**

Duración: **50 minutos**

1.5. Webs de interés.

www.childtopia.com Incluye más de 1.400 juegos educativos asequibles y de diseño llamativo clasificados para diferentes tramos de edad. Además de manualidades, prácticas de dibujo. Todos en varios idiomas.

www.dinosaurio.com Un sitio para que los niños se diviertan jugando, leyendo cuentos, haciendo manualidades y mucho más. Ofrece importantes consejos para padres e ideas para maestros que incluyen apoyo didáctico e interesantes anécdotas.

www.educalandia.net Web de recursos educativos con el fin de ayudar en el aprendizaje de los niños de 3 a 12 años.

2. PREPARÁNDOSE PARA IR AL TEATRO

2.1. El decálogo del buen espectador

En el teatro, como en cualquier otro espectáculo, existe un código de comportamiento que consiste en unas normas que todos debemos conocer y respetar. No se tiene la misma actitud viendo la televisión en casa, en familia, que cuando estamos rodeados de otras personas y el espectáculo se ofrece en directo.

Entre todos haced una lista en la pizarra de las normas de comportamiento que según vosotros deben respetarse.

Copiad estas normas en vuestro cuaderno o comentadlas oralmente y después comparadlas con *el Decálogo del buen espectador* que os proporcionará el profesor. ¿Habéis coincidido?

¡No olvidéis ponerlas en práctica!

Decálogo del buen espectador

1. En primer lugar, **informaos bien del espectáculo que vais a ver**. En ocasiones lo que uno se imagina no coincide con la realidad.
2. **Tenéis que ser puntuales**. Llegad al menos 15 minutos antes, tendréis tiempo para encontrar vuestro asiento sin molestar a nadie.
3. Una vez comenzado el espectáculo, **no podéis abandonar vuestro asiento**. Si tenéis necesidad de ir al servicio hacedlo antes o después de la representación.
4. El silencio es indispensable ya que los actores trabajan para vosotros. **No los distraigáis con vuestros comentarios**.
5. Tened **cuidado con los estornudos y la tos**, pueden molestar mucho a los actores y también al resto de público.
6. Por respeto a los actores, **no se ha de comer durante la representación**. Guardar las pipas y toda clase de golosinas para otro momento.
7. Si la obra no os gusta, **no molestéis al resto de compañeros** que pueden estar interesados en la función que se les ofrece.
8. Una causa urgente puede obligaros a abandonar la sala. En este caso procurad **que vuestra salida no provoque ruidos** ni molestias a los demás.
9. Si a pesar de los esfuerzos de los actores y creadores del espectáculo, la obra no os gusta, **tenéis que estar en silencio en vuestra butaca** por respeto al público y a todos los que han hecho posible la representación.
10. **El aplauso**, no los silbidos ni los gritos, **es la mejor recompensa a los actores** que nos han hecho pasar un rato agradable

3, ACTIVIDADES PARA DESPUÉS DE LA REPRESENTACIÓN

3.1. Cuento lo que he visto

Tras asistir a la representación de *Los animales de Don Baltasar*, tratar de reconstruir entre todos el hilo de la bonita historia que han visto será una actividad divertida y que ayudará al alumnado a recordar y, tal vez, a recuperar en su memoria momentos y aspectos interesantes de la misma.

Con los más pequeños, los niños de tres/cuatro años, si se dispone de un par de títeres de guante, el profesorado hará preguntas a través de los muñecos que motivarán a los niños a contestar y recordar de una manera divertida y teatral.

- Así, el muñeco les dirá, por ejemplo:
Oye, oye, me he enterado de que habéis visto una obra muy divertida. Y a mí no me llevasteis... a ver, a ver, contadme, contadme. ¿Os gustó? ¿Quién salía? ¿Don Baltasar? ¿Y quién más? ¡Un gato! Y ¿qué le pasaba?..., etc.
- Con los más mayores, se hará algo similar con la ayuda del profesorado.

Proponemos, a modo de guía, un posible relato de la obra:

En la obra que hemos visto, tres amigos se encuentran con unos animalitos.

1. *Recuerda cuáles son:.....*
2. *Son unos animales muy especiales, porque.....*
3. *Uno de ellos no emite ningún sonido, es*
4. *Los tres amigos también juegan con varios objetos:.....*
5. *Y los usan de forma diferente. Por ejemplo,*
6. *Algún animal, al juntarse con los de su misma especie, es rechazado porque.....*
7. *Pero Don Baltasar va formando con todos una*
8. *También forman un mar y Don Baltasar mete a todos los animalitos en un.....*
9. *Por último, encontramos a otro animal. Es un que canta como un Don Baltasar lo incorpora también a su Así, los animales aprenden los sonidos de todos y hasta consiguen decir..... como las personas.*
10. *Cuando todos se han hecho amigos, Don Baltasar se los lleva.....*

Como hemos visto, aunque cada uno emitía un sonido diferente, todos logran entenderse y aprenden unos de otros.

3.2. Lo que más y lo que menos me gustó

El objetivo es conocer la opinión de los niños sobre la obra de teatro que han visto. Para ello, el profesor preguntará:

- Lo que más me gustó fue
- Lo que menos me gustó fue
- Lo más divertido fue cuando
- Lo menos divertido fue cuando
- El animal más simpático era
- El animal menos simpático era
- La música más bonita era la que sonaba cuando
- Si tuviese que elegir un personaje me quedaría con
- El más divertido "hablando" era

Al final, se dibujarán los emoticonos en la pizarra y cada alumno elegirá aquel que mejor resuma su opinión sobre la obra:



3.3. Bla bla bla

En la obra, las personas no hablan ninguna lengua, sino que todo el rato repiten "bla bla bla". Sin embargo, se entiende lo que dicen. Y eso es porque se ve lo que hacen los personajes y por el tono que emplean.

- Los alumnos, por parejas, prepararán el siguiente diálogo en el que solo utilizarán la onomatopeya "bla bla bla". Deberán exagerar mucho los gestos que hagan y extremar las onomatopeyas.

- ¡Hola! ¿Cómo estás?
- Yo muy bien. ¿Y tú?
- Yo bien. ¿Adónde vas?
- Yo voy a comer. ¿Te vienes?
- Sí. Te acompaño.
- Pues vamos.

- Después, lo representarán para los compañeros. Al final, se elegirá a los compañeros que mejor lo han hecho.
- También el profesor puede inventar diversos diálogos breves y decírselos a los alumnos para que los representen sin que sus compañeros sepan qué van a decir. Al acabar, habrá que indicar qué se decía en cada diálogo.

3.4. Vamos a preguntarnos cosas sobre la obra de teatro que hemos visto

Ada Yonath (Premio Nobel de Química 2009), en una entrevista periodística reciente dice: *"Nunca pensé ser científica, de pequeña me gustaba comprender las cosas y me hacía preguntas, quería saber todo mucho antes de que supiera que la ciencia podía ser una profesión"*.

Una actividad motivadora para el alumnado es lanzar hipótesis alrededor de un tema. Emitir hipótesis les hace pensar, aumenta su capacidad de análisis y de reflexión; además, da rienda suelta a su imaginación por lo que es altamente creativa.

- Propongamos confeccionar entre todos un listado de los posibles significados de los principales símbolos/propuestas teatrales que aparecen en la obra.

¡Atención! Todas las hipótesis serán válidas y siempre podrá haber una más. Si no estamos preparados para equivocarnos, nunca idearemos nada original.

1. ¿Por qué los animales de la obra tienen el lenguaje cambiado: el gato muge, el perro maula, el pato ladra y la vaca dice cua-cua?
2. ¿Por qué los personajes hablan con una sola palabra: bla-bla-bla.
3. ¿Por qué la jirafa no habla?
4. Etc.

3.5. Una cinta no es sólo una cinta

Sí, un objeto guarda en sí muchos otros. Bastará con mirarlo con los ojos de nuestra imaginación.

En *Los animales de Don Baltasar*, una cinta azul se convierte en una carretera, los animales cobran vida por la acción de don Baltasar y sus amigos, todos viajan en un barco de madera sobre un mar formado por un cartón azul...

- Pongamos una chispa de diversión en nuestras vidas:
 1. Nos pondremos todos en círculo y uno de nosotros cogerá un objeto. Por ejemplo, un lápiz. Lo usará como si se tratase de otra cosa, por ejemplo, una batuta de director de orquesta. Para ello, en el centro del círculo dirigirá una supuesta orquesta.
 2. Luego regresará a su sitio y lo pasará al compañero que, a su vez, le dará un nuevo uso y así sucesivamente con los demás compañeros.
 3. Lo mismo haremos con otros objetos que tengamos a mano (un libro, una cartera, una silla, un trozo de tiza, una pelota...)

3.6. El saludo

Los distintos idiomas no deben ser un obstáculo para que nos entendamos unos con otros. Al contrario, conocer una palabra en diversas lenguas, nos enriquece.

Vamos a saludarnos en varias lenguas. Al menos en todas las que se hablan en las casas de los alumnos y en otras que en nuestro mundo son muy importantes.

- Podemos preguntar al azar: *¿Quién sabe saludar en inglés? ¿Y en italiano? ¿Y en...?* (se aprovecharán las nacionalidades presentes en la clase: chino, rumano..., etc.)
- Ahora será el momento de aprender todos y repetir juntos el saludo que dirá el profesor o el alumno extranjero perteneciente a la clase:

Aquí van unas sugerencias:

Castellano: ¡Hola!

Catalán: ¡Hola!

Inglés: Hellow!

Francés: Salut! (sin que suene la t)

Portugués: Oi!

Italiano: Ciao!

Euskera: Kaixo!

Chino-Mandarin: Nǐ Hǎo! (Nee HA-oh)

Chino-Cantonés: Nei Ho! (Nee How)

Árabe: Salaam- aleykum!

Polaco: Dzień dobry!

Ucraniano: Pryvit!

Ruso: Priviet!

Alemán: Hallo!

Rumano: Buna Ziua!

El profesorado decidirá la elección e incluso la introducción de otras lenguas diferentes de las sugeridas.

3.7. El semáforo y la circulación

En la obra, durante el viaje, van apareciendo diversas señales de tráfico que dirigen a los animales.

- ¿Qué señales recuerdas? ¿Podrías dibujarlas? ¿Qué significaban?

También aparece un semáforo en la obra.

El semáforo utiliza tres colores: rojo, ámbar (amarillo) y verde.

- ¿Qué tenemos que hacer cuando el semáforo está en cada uno de esos colores?
- A continuación se jugará a la circulación:

El profesor tendrá tres cartulinas (roja, ámbar y verde). Al inicio, todos los alumnos simularán que van por una carretera. Cuando el profesor saque la cartulina ámbar, todos irán reduciendo la velocidad. Al ponerse en rojo, todos pararán. E iniciarán de nuevo la marcha cuando el profesor saque la cartulina verde.

- La circulación.

Teniendo en cuenta que:

- Las señales triangulares y rojas significan prohibición
- Las señales azules y rectangulares, indicación
- Las señales azules y redondas, obligación
- ¿Qué significan las siguientes señales?



¿QUÉ SIGNIFICA?

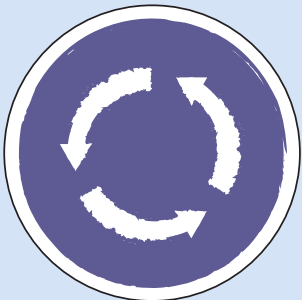

¿QUÉ SIGNIFICA?



¿QUÉ SIGNIFICA?



¿QUÉ SIGNIFICA?

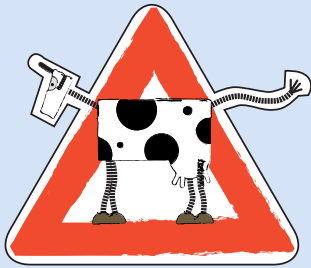

¿QUÉ SIGNIFICA?



¿QUÉ SIGNIFICA?



¿QUÉ SIGNIFICA?



¿QUÉ SIGNIFICA?



¿QUÉ SIGNIFICA?

¿Conocéis otras señales? ¿Cuáles? Dibujadlas en la pizarra y explicadlas al resto de compañeros.

Las señales de peligro

Las señales no se emplean solo para la circulación, también encontramos señales en los colegios, los hospitales, en los envases de comida, en los postes de electricidad,... Estamos rodeados de señales. Muchas de ellas advierten de diversos peligros y se deben conocer.



¿QUÉ SIGNIFICA?



¿QUÉ SIGNIFICA?



¿QUÉ SIGNIFICA?



¿QUÉ SIGNIFICA?



¿QUÉ SIGNIFICA?

Inventa una señal

Los alumnos inventarán una señal de circulación, la dibujarán y explicarán qué significa y cuándo debe usarse.



Las señales del aula

Se pueden inventar señales para “circular” por el aula.

Para ello, se emplearán los colores amarillo, azul y rojo, según lo que se quiera indicar (peligro, indicación, prohibición). Y se utilizará la forma que corresponda (redonda, triangular, rectangular).

En primer lugar, puede hacerse una lista de las señales que se necesitan en un aula. Por ejemplo:

- Silencio
- Pedir turno de palabra
- No levantarse del asiento sin permiso
- Leer
- Pintar
- Escuchar
- Atender
- Etc.

3.8. La caja mágica

Los niños de tres a seis años no necesitan ningún esfuerzo para que su imaginación sea capaz de crear personajes y espacios escénicos a partir de cualquier estímulo real o no.

- Llenar una gran caja de cartón de pequeños objetos, evitando meter juguetes. Por ejemplo, pequeñas telas o pañuelos, guantes, pequeños rollos de cartón de embalajes domésticos, bandejitas de cartón forradas con papel de aluminio, algún envase de plástico, hilos, pequeñas cuerdas, cajas vacías.
- Por turno, se les invitará a transformar esos objetos en otros fantásticos que les servirán para jugar.
- Al primer voluntario, se le dirá, por ejemplo: “Mete la mano en el baúl de los juguetes encantados. Coge un objeto, tócalo, piensa qué puede ser, sácalo y preséntalo a tus compañeros y compañeras como un juguete extraordinario que...”

Los niños saldrán por turnos, elegirán su juguete, lo presentarán y, cuando todos tengan el suyo, les dejaremos jugar libres por la sala.

3.9. Yo soy don Baltasar; tú el perro

Por parejas, vamos a inventar pequeñas situaciones de juego dramático, aunque a lo mejor llegamos a crear una historia interminable.

1. Todos nos sentamos en corro. Alguien del grupo dirá:
 - “Yo soy..... (aquí el personaje en que quiera convertirse)”.
 - Luego, señalará a alguien, diciendo: “Y tú.....(aquí el personaje o cosa en que lo convierte)”.
2. Cada pareja podrá dar lugar a un pequeño juego fruto de su imaginación. ¿El tiempo para la improvisación? Un minuto; a fin de que haya dinamismo y de que todo el mundo pueda jugar.

Es interesante que los dos personajes tengan una cierta relación, pero se admitirán igualmente otras propuestas. Por ejemplo:

- “Yo don Baltasar; tú la jirafa”
- “Yo don Baltasar; tú la vaca”
- “Yo el barco; tú la ola gigante”
- Yo el cazador; tú el conejo”
- “Yo el dragón; tú un niño perdido”,
- “Yo el policía; tú el ladrón de un cuadro”
- “Yo...; tú...”

3.10. Una fiesta de animales

Ha llegado el momento de comenzar a preparar **la fiesta de los animales**. Tras preguntar qué animal le gusta más a cada alumno (¿Qué animal conoces bien? ¿Lo tienes en casa? ¿Lo has visto en el zoo? Etc.) y el porqué, el profesorado les puede facilitar una cartulina con la cara del animal para que la pinte y la recorte en forma de careta.

Opción coloreada para recortar.
Ampliar o reducir según necesidades.

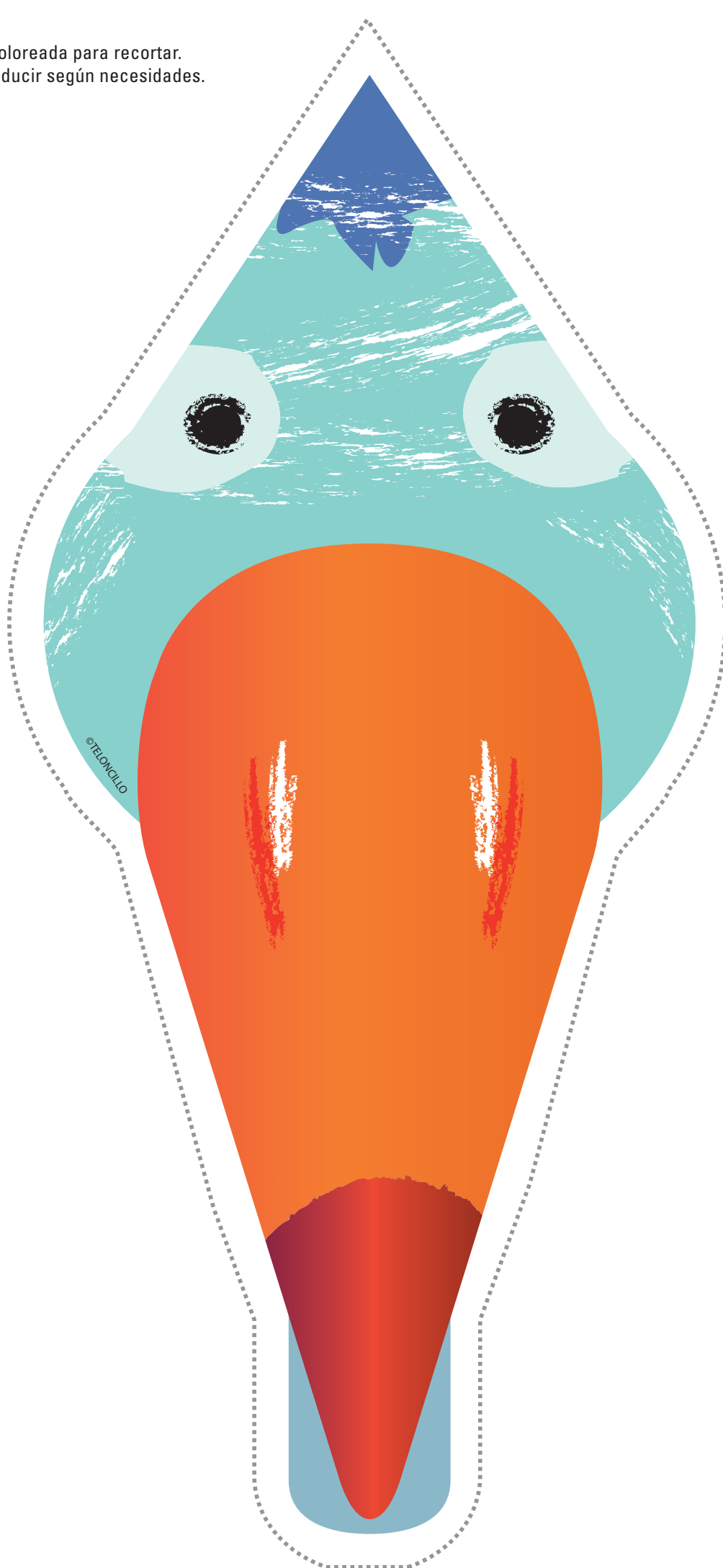

Opción coloreada para recortar.
Ampliar o reducir según necesidades.

©TELONCILLO



LOS ANIMALES DE DON BALTASAR. CUADERNO DEL PROFESOR
3. Actividades para después de la representación.



Opción coloreada para recortar.
Ampliar o reducir según necesidades.

Opción coloreada para recortar.
Ampliar o reducir según necesidades.

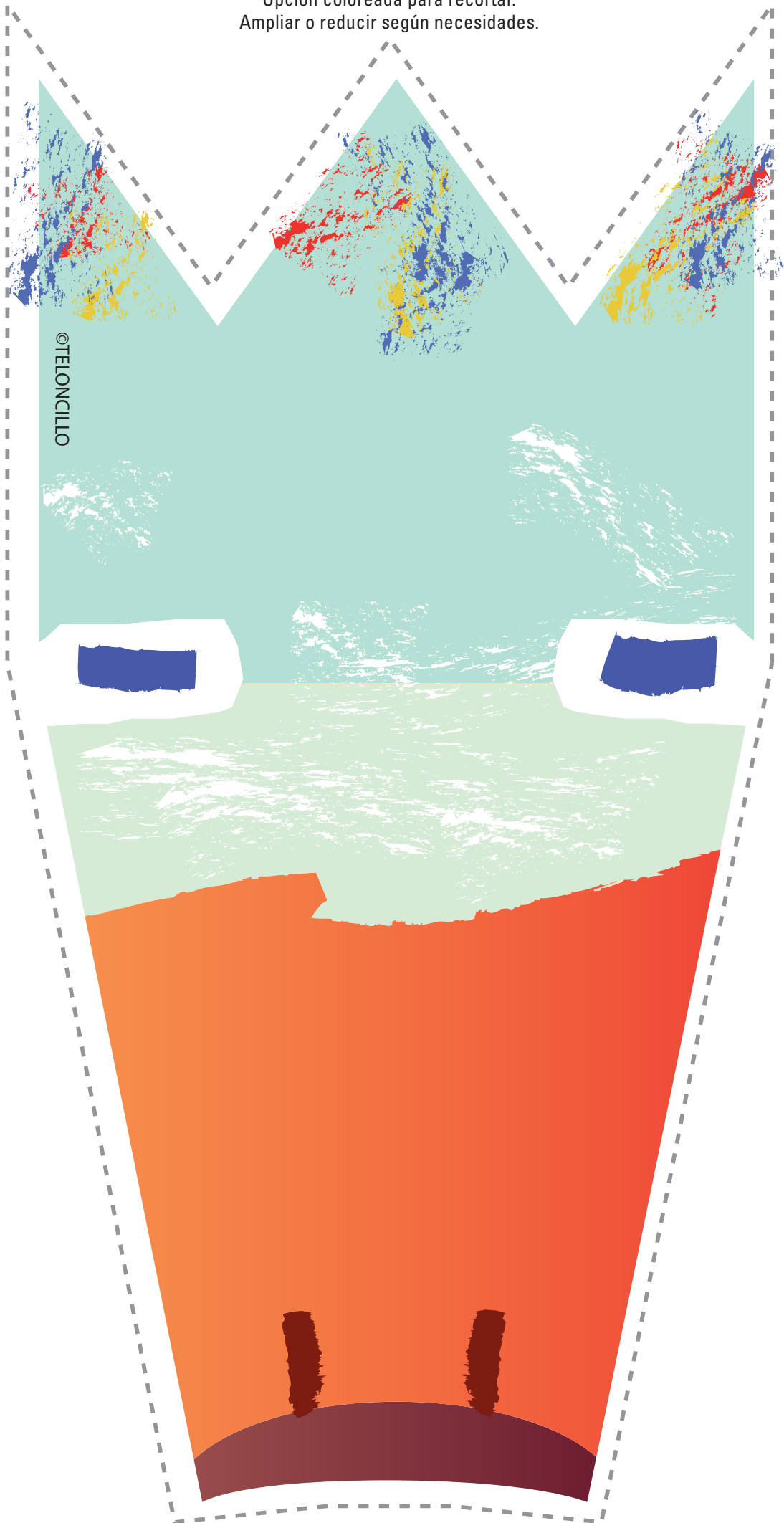

Opción coloreada para recortar.
Ampliar o reducir según necesidades.

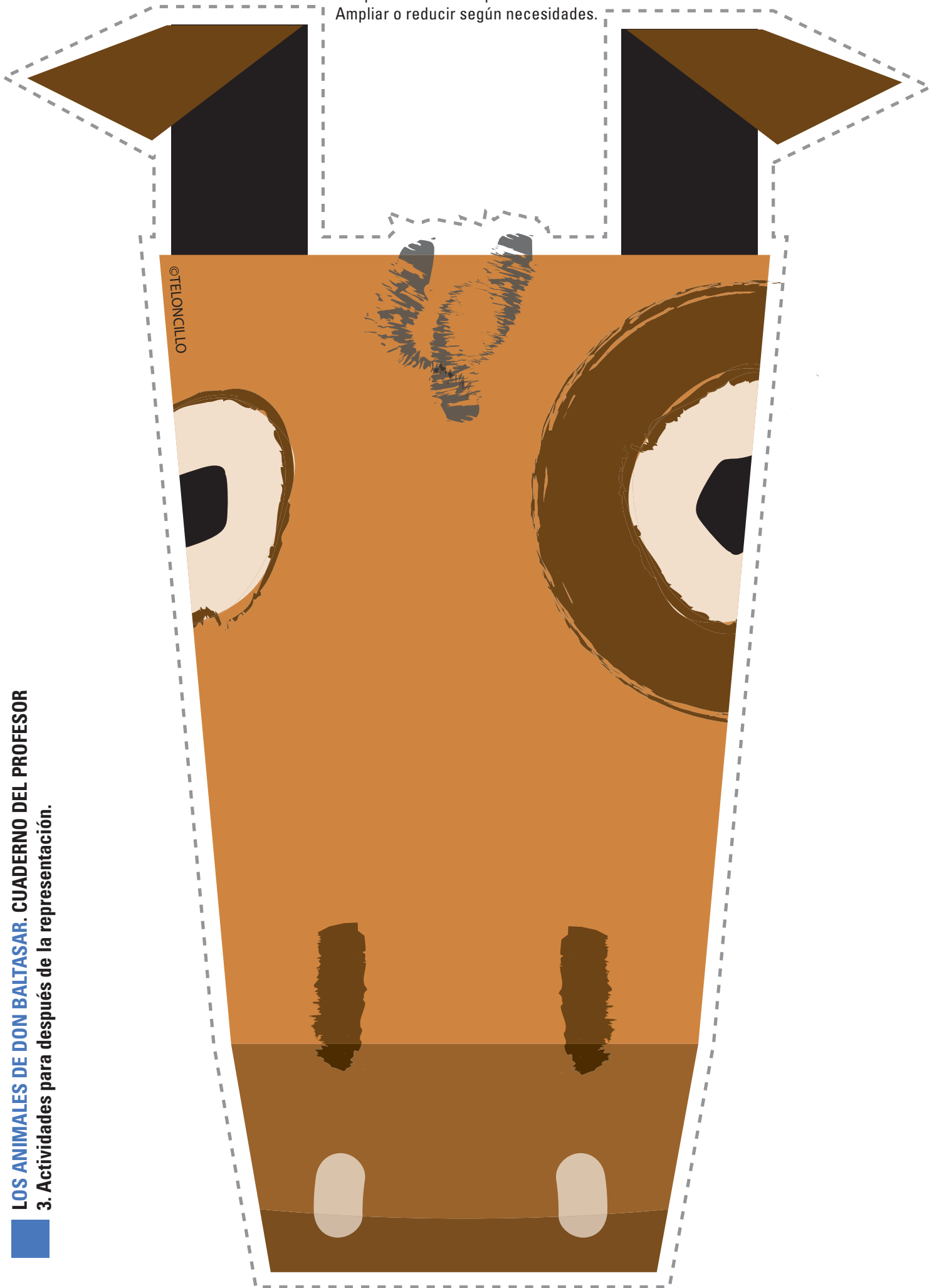

Opción coloreada para recortar.
Ampliar o reducir según necesidades.

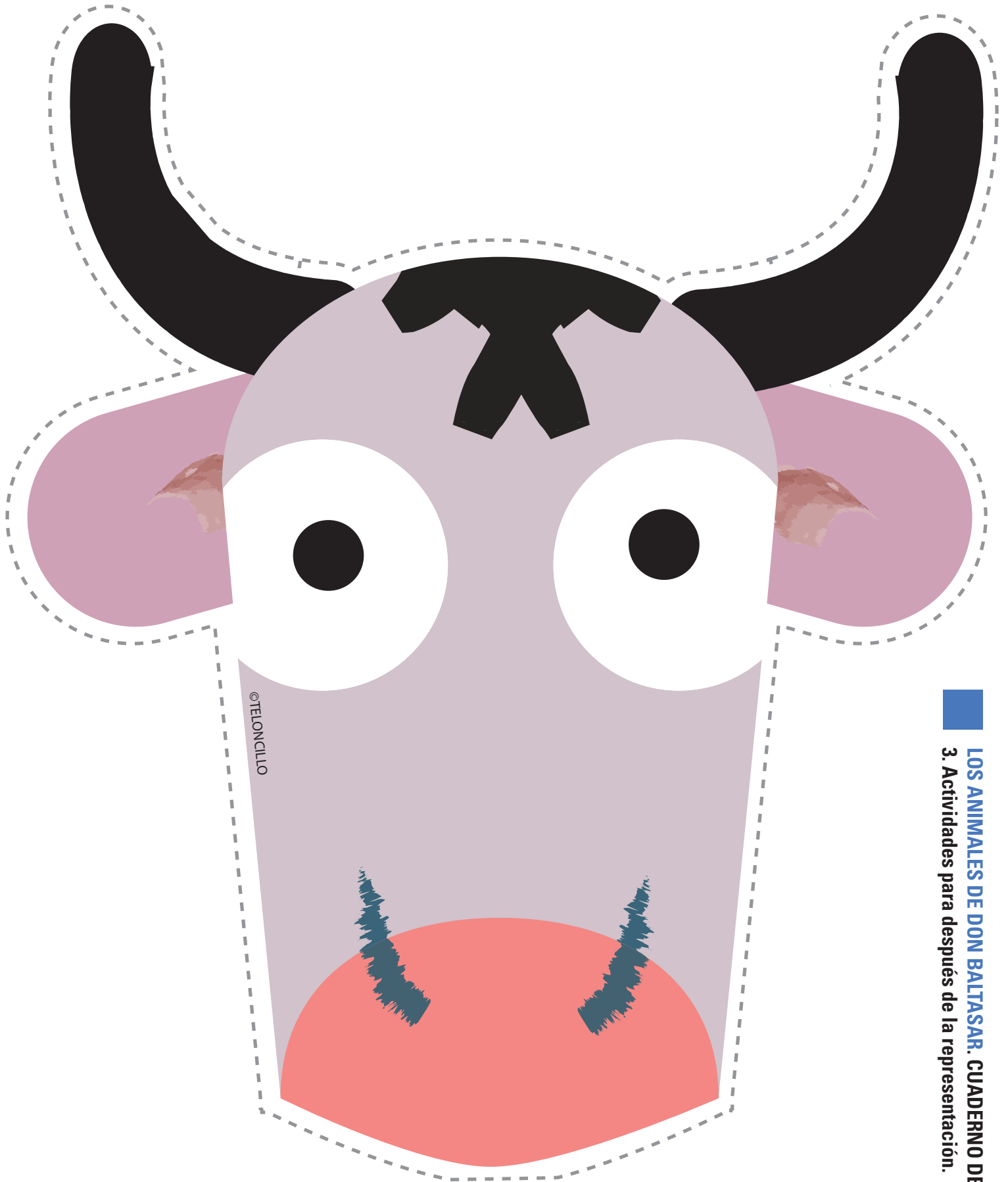

©TELONCILLO

Opción para colorear y recortar.
Ampliar o reducir según necesidades.

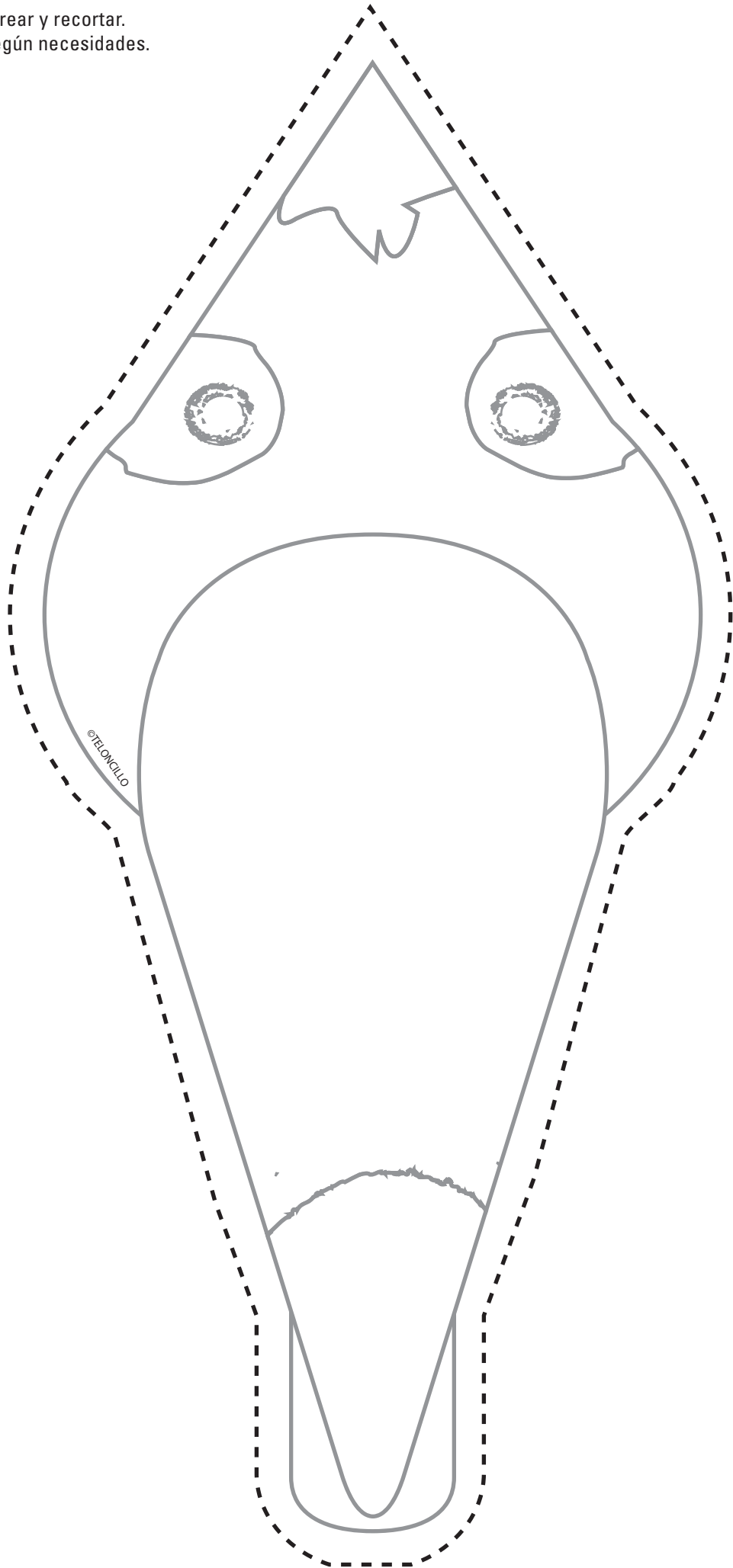

Opción para colorear y recortar.
Ampliar o reducir según necesidades.



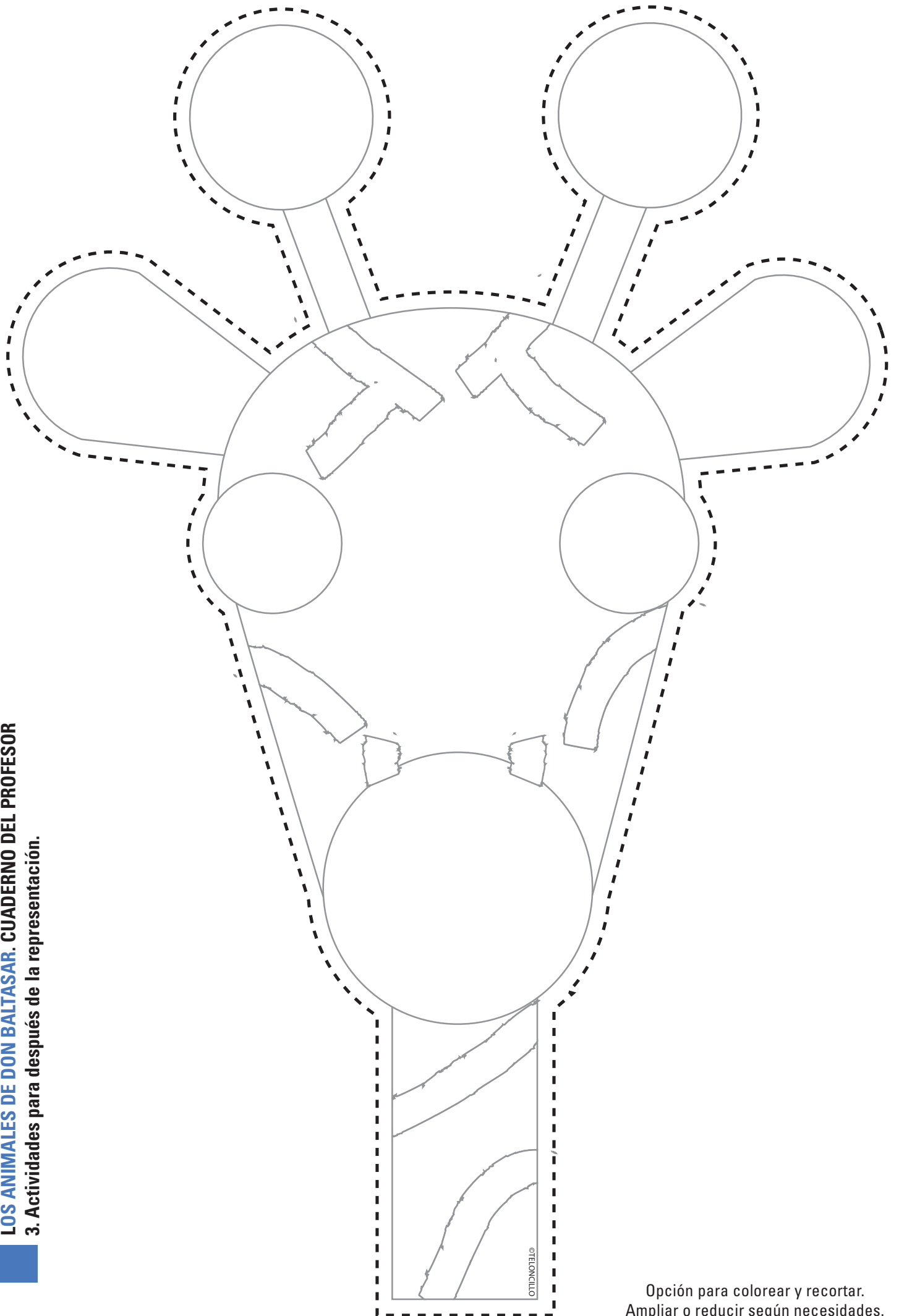

©TELONCILLO

Opción para colorear y recortar.
Ampliar o reducir según necesidades.

Opción para colorear y recortar.
Ampliar o reducir según necesidades.

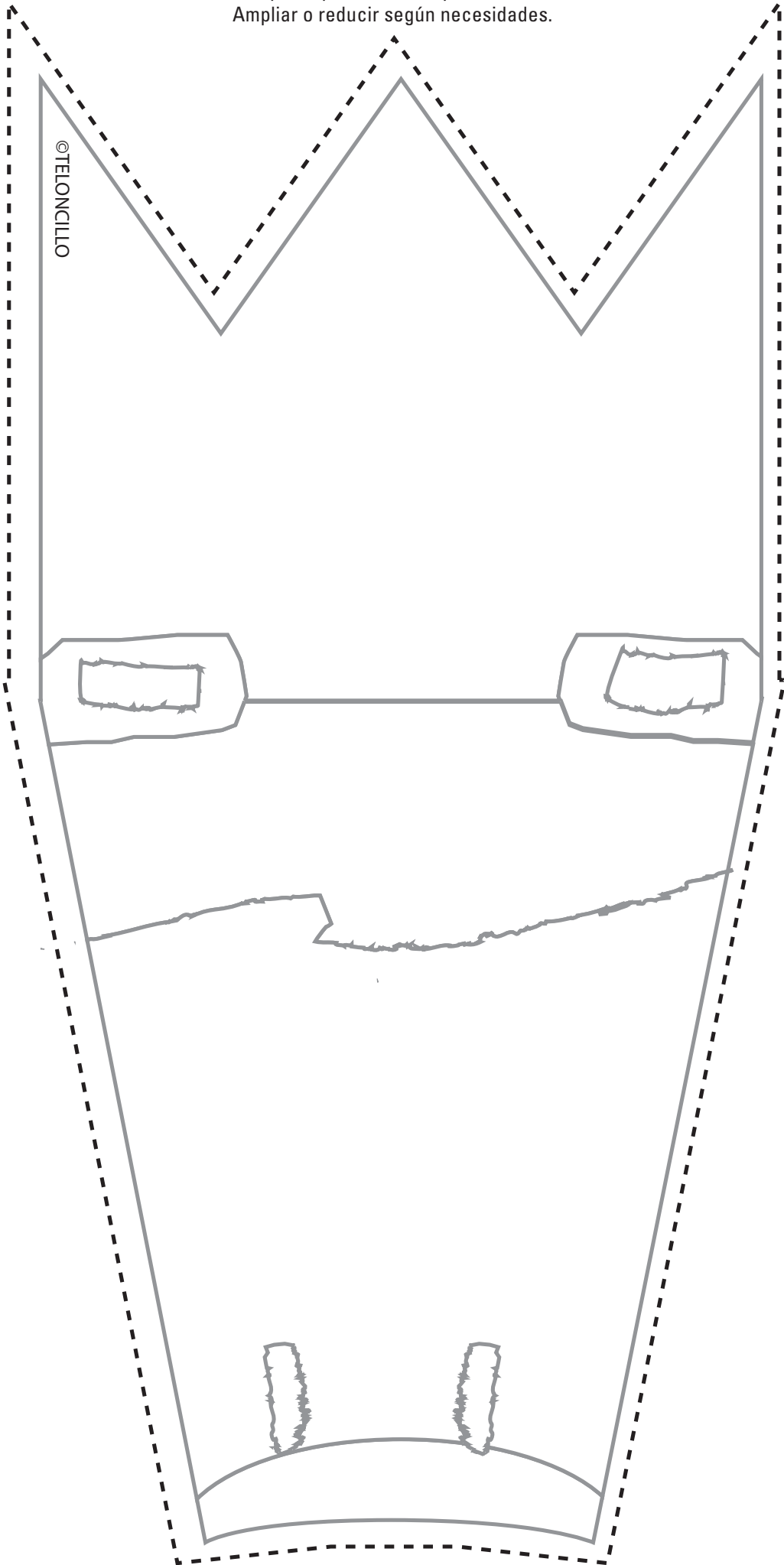

©TELONCILLO

Opción para colorear y recortar.
Ampliar o reducir según necesidades.

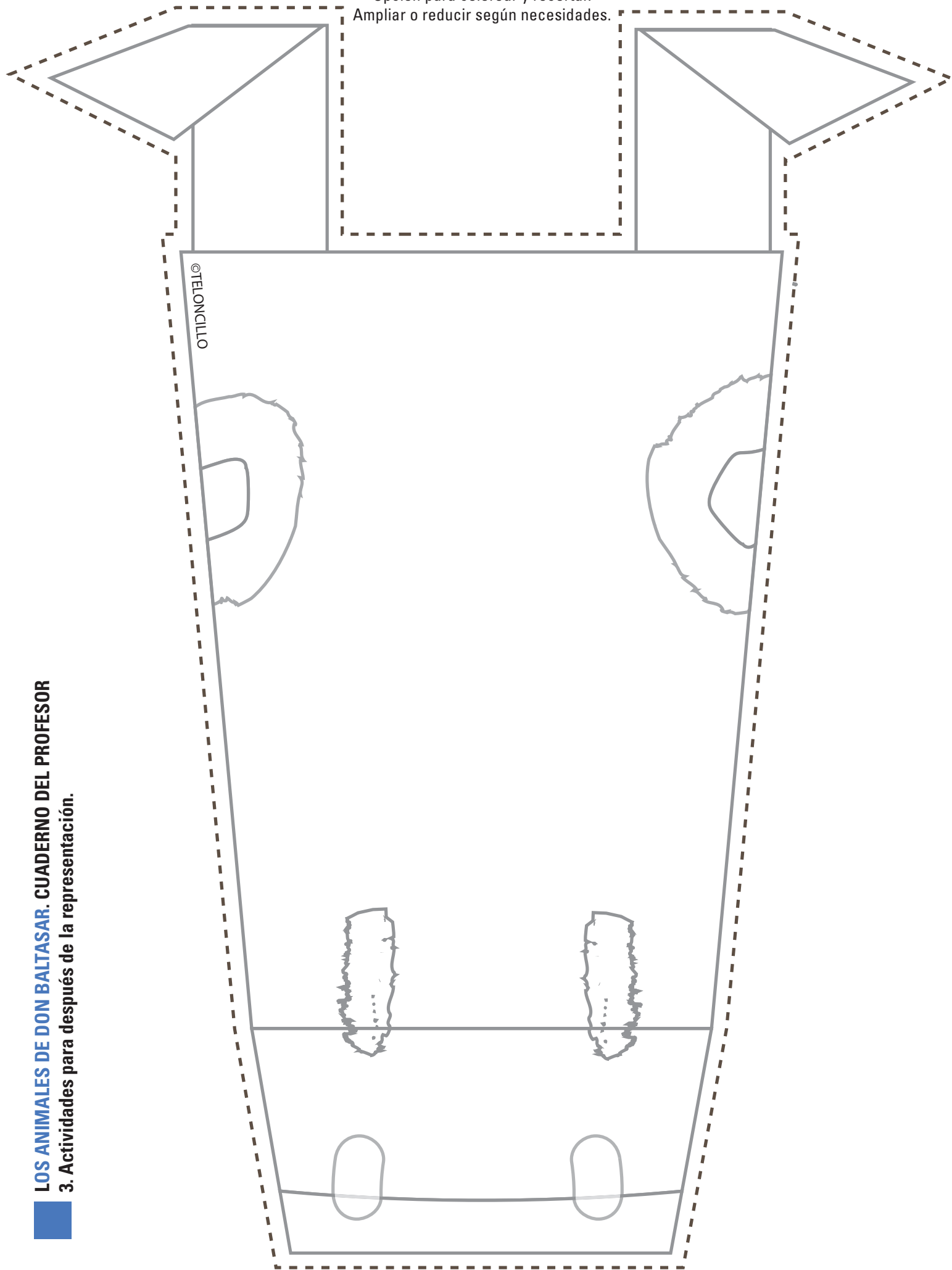

Opción para colorear y recortar.
Ampliar o reducir según necesidades.

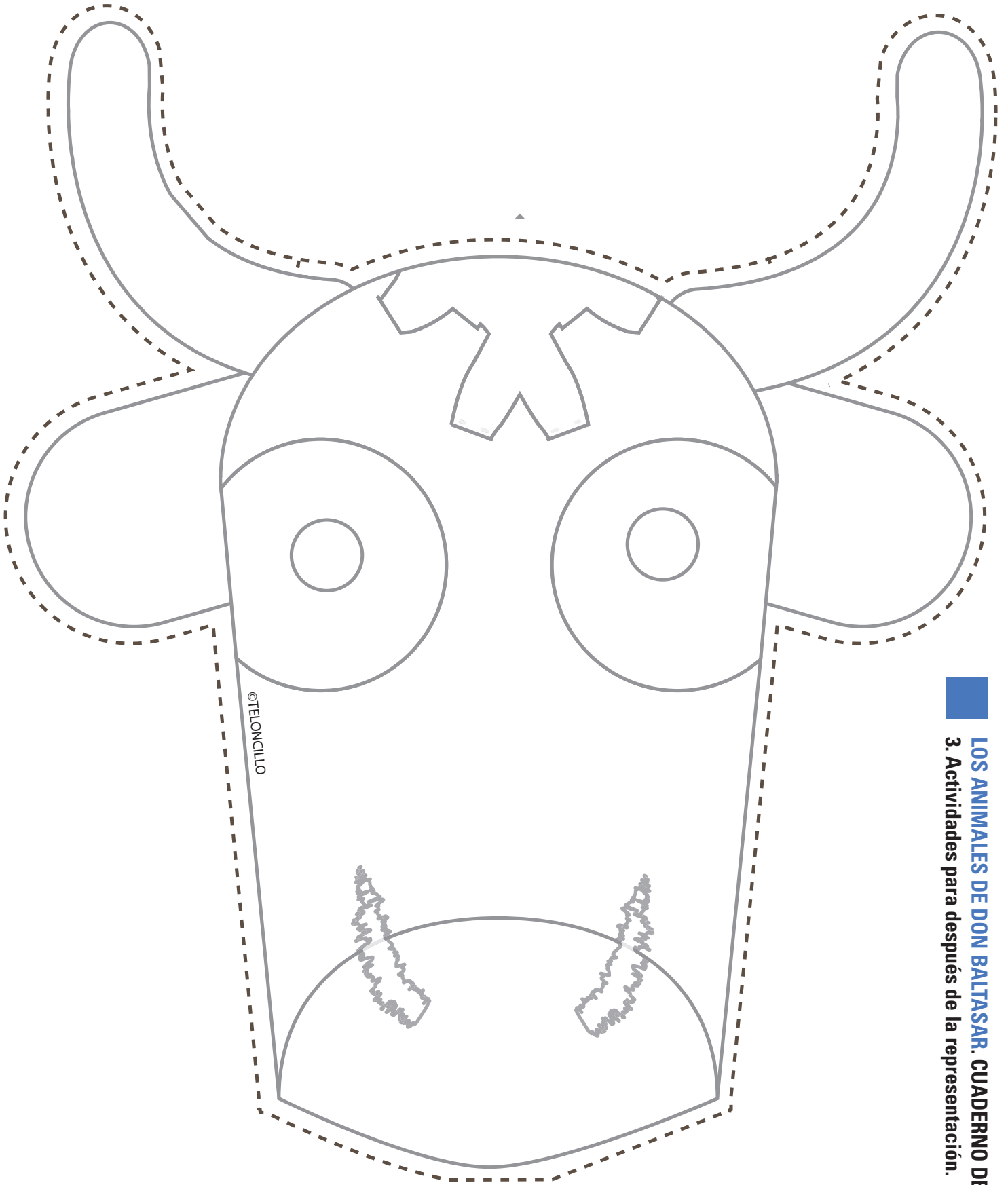

Otra opción es maquillarlos como si fuesen esos animales con la ayuda, por ejemplo, de algunas madres del grupo. Es un recurso que gusta mucho a los niños.

- Los gestos, la manada y el coro de Don Baltasar.
 1. Cuando los alumnos lleven la careta o estén maquillados del animal elegido, se tendrán que convertir en ese animal y descubrir su gestualidad como hace uno de los actores durante la representación para presentarnos al caballo. Les ayudaremos así: *"busca un gesto o un movimiento típico de ese animal"*, *"resalta algo de ese animal: la trompa, el pico, las alas, el cuello..."*, *"trata de imitar su forma de andar, su sonido"*, etc.
 1. Los niños se moverán por el espacio creando su personaje. Cuando se considere que ya tienen cierta caracterización de su personaje, se les propondrá juntarse por grupos de un mismo animal y se les dejará jugar entre ellos con una condición: sólo podrán emitir el sonido propio del animal que son.
 3. A continuación, el profesor elegirá el principio de una canción conocida por todos y dirá a cada grupo que la tiene que cantar emitiendo sólo el sonido del animal elegido.
 - a) En corro, cada grupo saldrá y cantará con su sonido característico.
 - b) Se elegirá una tonadilla conocida por todos (por ejemplo, el "cumpleaños feliz") y todos juntos la cantarán, cada cual haciendo su sonido como si fuese una orquesta de varias voces.
 - c) Finalmente, todos cantarán unidos diciendo sólo *bla-bla-bla...*
- El baile

Y por fin, será la gran fiesta en donde, con una música étnica o motivadora para la danza, se les pedirá que dancen todos juntos cual animales en su hábitat.

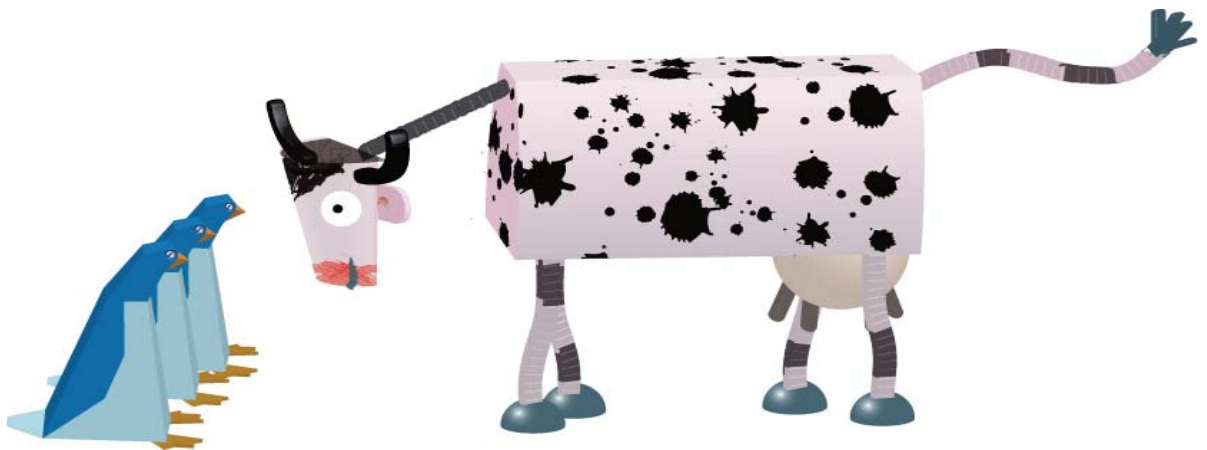

4. PARA IR MÁS LEJOS

Vamos a hacer teatro

Dramatización de un texto con acompañamiento de sonidos

Para el filósofo ilustrado francés J.J. Rousseau: *“ al principio no hubo otra música que la melodía, ni otra melodía que el sonido variado de la palabra. Decir y cantar era la misma cosa. Una lengua expresa ideas, es verdad, pero para expresar sentimientos, imágenes, le hace falta además un ritmo y unos sonidos, es decir, una melodía”*.

Una forma de profundizar en la comprensión de un texto es leerlo de múltiples maneras, incluso transformándolo con acompañamientos de sonidos. Al tratarse de niños pequeños, será muy divertido darle expresividad y sonorizar el siguiente texto:

Texto

“Eran las siete de una tarde muy calurosa en las colinas de Seeonee cuando Padre Lobo despertó de su descanso diurno, se rascó, bostezó y estiró las patas, una tras otra, para quitarse la sensación de sueño que notaba en las puntas. Madre Loba estaba tumbada, tapando con el hocico gris a sus cuatro lobeznos inquietos y chillones, y la luna entraba por la boca de la cueva en que vivían.” (El libro de la selva, Rudyard Kipling)

Procedimiento

El profesorado leerá el texto e iniciará cada acción o sonido subrayado del texto. Los alumnos le imitarán y, con la creatividad que les caracteriza, pronto se expresarán libremente.

- Todos estarán en pie, por la sala y el profesor comenzará:

“Eran las siete de la mañana..., tan (imitando las campanadas. De inmediato, todos comenzarán a “tocar” las siete campanadas)... de una tarde muy calurosa... (haciendo gestos y diciendo: “¡qué calor!” ...)

Así hará con el resto del texto: rascarse como el Padre Lobo, bostezar, etc. También se tumbarán como la Madre Loba, harán de lobeznos, etc.

- Los más mayores, formarán grupos de tres/cuatro y prepararán los sonidos y gestos de las palabras subrayadas del texto; y, a medida que el profesor vaya leyendo, ellos harán todos los sonidos.

Bla, bla, bla, improvisando aventuras.

Improvisar es hacer algo sin preparación previa. Es una técnica que los actores utilizan mucho en la preparación de sus montajes teatrales. Los niños de cinco y seis años pueden divertirse mucho con esta actividad.



En *Los animales de don Baltasar*, hay muchos diálogos entre el perro, el gato, la vaca, la jirafa y don Baltasar.

- Se dividirá la clase en grupos de unos cuatro componentes.
- Se pedirá a cada grupo que invente una corta aventura con algunos de los animales de don Baltasar y que prepare una improvisación. Será muy fácil con estas indicaciones:
 1. *¿Dónde va a pasar vuestra aventura?* (En el bosque, en el circo, en la granja, etc.).
 2. *¿Qué ha pasado?*
 3. *¿Qué estáis haciendo?*
 4. *¿Quién vas a ser tú? ¿Y tú?* (Iremos preguntando a todos los componentes de cada grupo.)
 5. *¿Cómo puede acabar la aventura?*
- Finalmente, todos se sentarán en la suelo, como público, y cada grupo saldrá a representar su aventura para los demás.

Con los niños de tres y cuatro años, se puede realizar una improvisación con todo el grupo, dirigida por el profesor.

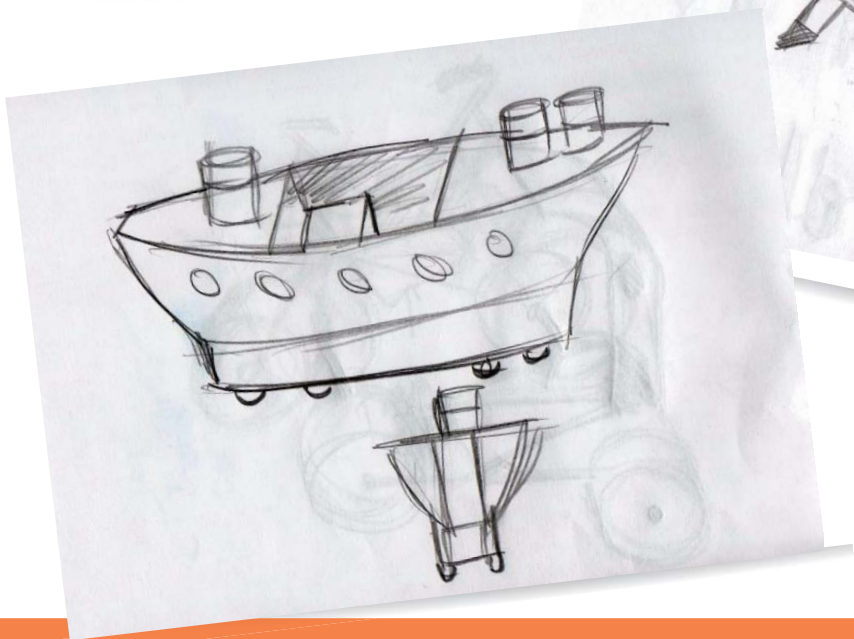
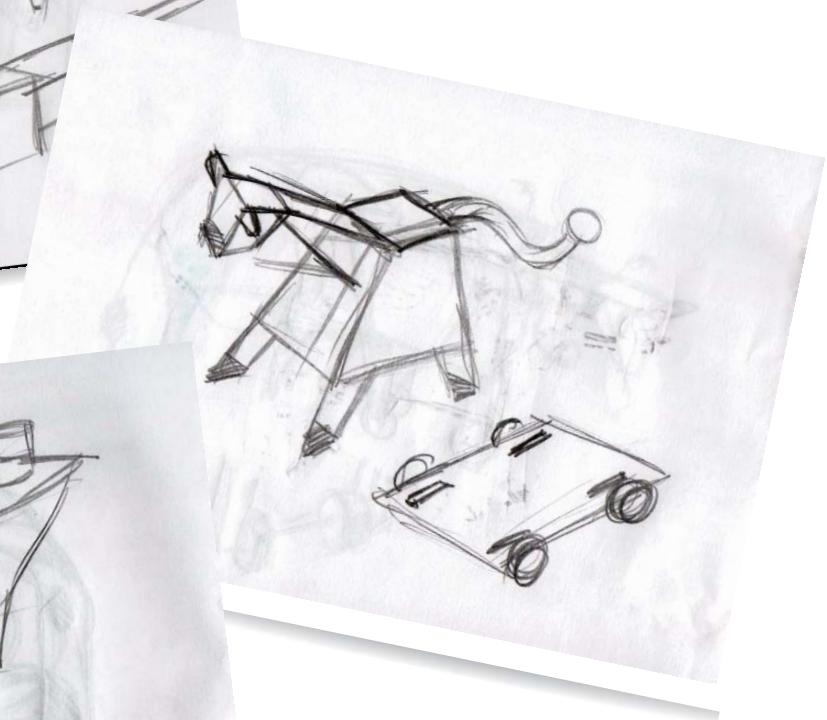
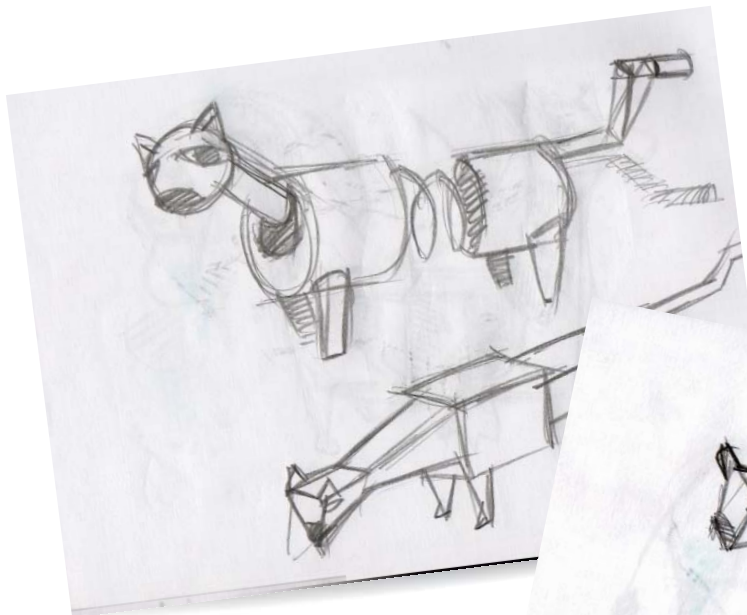

Una producción de Teloncillo
www.teloncillo.com | teloncillo@teloncillo.com

Edita:

Teatro Teloncillo. Maquina teatral S.L.

Veinte de Febrero, 6, 1º B. 47001 Valladolid

Distribución: Valle Sara y Marta Pérez

Tels: 983 37 90 06 y 637 539 064 / 065. Fax: 983-18 27 06